

平成25年7月26日

各位

一般社団法人日本皮革産業連合会
海外展開促進委員会
委員長 岩崎幸次郎

上海ショールーム 第3回 Japan Leather Fair 春夏物発表会
出展企業募集のご案内 (5枚)

一般社団法人日本皮革産業連合会では、日本製革製品の中国市場への進出をはかる方策として上海ショールームを設け、催事等の活動に取り組んでいるところです。この度、第3回 Japan Leather Fair 春夏物発表会を下記の通り開催することとなりました。

つきましては、別紙の募集要項により出展者を募集致します。上海ショールームに出展していない企業の方々もご参加いただけますので、奮ってのご出展をお待ちしております。

記

第3回 Japan Leather Fair 春夏物発表会出展者募集要項

1. 開催日時(予定) 平成25年11月19日(火) 15:30～(出展者集合は午前中を予定)
(オークションを実施しない場合は開始時間の変更となることがあります)
2. 会場 上海世貿商城(上海マート)7階多機能ホール(10月オープン予定)
上海市長寧区延安西路2299号
3. 催事内容 別添「第3回 Japan Leather Fair 2014 春夏物発表会概要」参照
4. 出展製品 日本製革製品全般
5. 出展条件及び補助 別添「第3回 Japan Leather Fair 出展条件」をご覧ください。
6. 出展申込方法 下記の「出展申込書」にご記入の上、第3回 Japan Leather Fair
事務局宛(株電通イベントオペレーションズ内 担当:牛久保
Tel:03-5551-9540)に
E-mail: shanghai-show-room@dentsu-eo.co.jp または
Fax: 03-5551-0801 にてお申し込みください。
7. 申込み締切 平成25年8月19日(月)
8. 問い合わせ先 一般社団法人日本皮革産業連合会 担当:島岡、三ヶ尻、稲見
電話:03-3847-1451

..... 第3回 Japan Leather Fair 出展申込書 (締切:8/19(月))
(返送先: E-mail: shanghai-show-room@dentsu-eo.co.jp、Fax: 03-5551-0801)

会社名: _____ 担当者名: _____
住所: 〒 _____

電話: _____ Fax: _____

E-mail: _____ オークション: 出品する()・出品しない()
出展製品内容(日本製革製品) ※出来るだけ詳しくご記入ください。

第3回Japan Leather Fair 2014春夏物発表会 概要

コンセプト

- ・出展企業の製品に注目してもらうことを目的とした製品PR型 レザーフェア。
- ・来場者が興味を持つコンテンツ(ファッションショー)を導入、来場促進を図る構成。
- ・「日本の革」PRコーナーを追加し、日本の革の歴史、ジャパंकオリティの訴求を図る。

概要

『交流会』

1. 製品展示
2. 「日本の革」PRコーナー
3. 交流会
4. ファッションショー
5. オークション

- ・オプションとして、ランウェイショーで目にした商品も含め、各社イチオシ製品をその場で入手できる機会を創出。
- ・バイヤー動員と別にオークション専門会社によるオークション顧客動員を並行実施。
→BtoB/BtoC形態に変化。
- ・オークションの目標総数は50点以上を想定。

◆日時・場所(予定): 11月19日(火) 上海マート7階多機能ホール(10月オープン予定)

15:30～開場(午前: 出展者集合)(オークションを実施しない場合は開始時間が変更となることがあります)

16:00～交流会

17:00～ファッションショー(テーマ: 2014春夏TOKYOコレクション。出展企業1社3点以上)

17:30～オークション(出品は任意。第3回Japan Leather Fairに出展するがオークションには出品しないことも可。)

◆予定来場者: バイヤー、代理商、報道関係者等(上海マート&雑誌「服装店」による誘致予定)

1.2014春夏製品の出展各社毎ブース展示什器予定サイズ(図面は1社分)

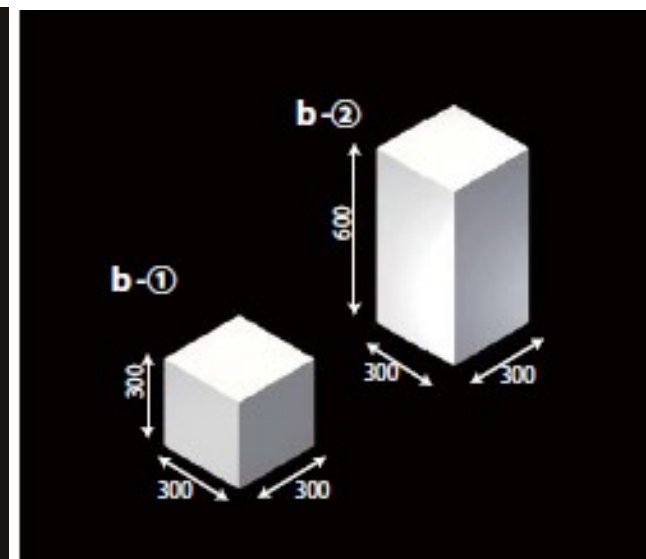
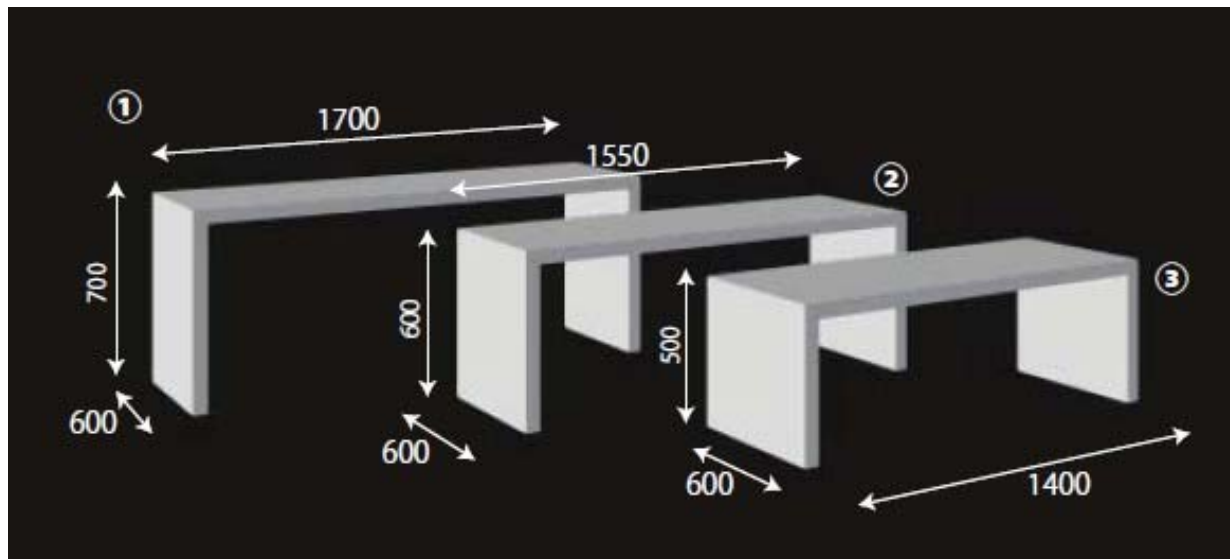

2.ファッションショーのテーマ及び出展者製品準備スケジュール(予定)

ファッションショーのテーマ：「2014春夏TOKYOコレクション」

- 8月末** **ファッションショーに出品したい各社イチオシの製品(レディース製品 1社3点以上。靴は25cm) イメージの提出**
・写真orデザインイメージ図など、製品のイメージが分かるものを提出。
- 9月末** 制作チームから、ファッションショーのコーディネート案を提示
- 10月中旬** **製品現物確認**
・このタイミングまでにファッションショーに出品したい製品を完成させてください。
- 10月下旬** **上海現地に製品到着**
・本番の1週間前程度を予定。

※ショーに使用する製品は、常時ブースにも同じ製品が展示出来るように2点準備頂く予定。

オークション概要

上海マートが取りまとめる、オークション会社とのコラボステージ(上海ショールームとは別事業)を開催。ランウェイショーで目にした商品も含め、各社イチオシ製品をその場でできる入手できる機会を創出。

オークション会社との仕切り

オークション会社と上海マートと電通と一緒に会場選定、必要設備・オペレーションなどの取り決めをした「イベントに対する契約」を行う。

出展者様はオークション会社と「商品取扱いについてのご契約」をして頂き、ご負担頂く費用は各商品に対してのみ。

■出展製品の条件

- ・第3回Japan Leather Fair出展ブランドの日本製の革製品
- ・通関手続き済みの製品であること

■ご負担いただく費用

①通関及び運輸費用

②販売に係わる費用:

方法A: 定額(購入者がいてもいなくても出展商品1点に対しいくら) または

方法B: 歩率(製品落札金額の30%前後)

※基本的には「方法B」の方向で詳細の取り決めについては開催の方向性が決まり次第商談予定。

■準備関係(必要書類)については

①通関証明

②商標登録証 ※商標登録申請中の場合は、申請中ということが証明できる書類にて代用。

③検査済証

④ブランド取扱い証明(各自発行でOK)

等があり、それ以外はブランド及び商品紹介用資料程度が想定されます。

※希望販売価格以上で販売できた場合は、諸々の経費を除いた金額を半月を目処にご送金。

※オークションでの販売ができなかった場合、3営業日以内に商品をご返却。

第3回 Japan Leather Fair 出展条件

展示品について

- 日本で製造された革製品(製品素材である革の 2/3 以上は日本製の革であること。)
※製品の表面積(靴の場合は甲。以下同じ)の 6 割以上に革を使っていること。
但し、各社の展示数の 1/3 以内は製品の表面に革を使用していれば可。

出展企業について

- ・ 日本での販売実績のあるプライベートブランドを所有する企業であること。
- ・ 催事開催日前日までに出品ブランドが、中国における商標登録申請を済ませていること。
- ・ 中国語の自社ホームページを開設していると好ましい(ドメインは中国、日本のどちらでも可)。
- ・ 第3回 Japan Leather Fair 前日の指定時間までに展示品を上海ショールームへ納品すること。当日は指定時間に展示品の飾り付け、催事中の1名以上のアテンド、展示品の片付けを行うこと。

ファッションショー (テーマ: 2014 春夏 TOKYO コレクション) について

- ・ ファッションショー用の製品を3点以上協力すること(レディース製品。靴は25cm)。

出展者負担費用について

- ・ 展示品搬送料(原則、ATA カルネを使用)、保険料
- ・ 上海への渡航費・宿泊費
- ・ 個別通訳費
- ・ 出展者のブランドを含む中国語表記の POP スタンド等作成費
- ・ 中国語の自社ホームページ開設費及び運営費
- ・ 皮産連負担費用以外の経費。

皮産連負担費用について

- ・ 共通の催事における会場関係経費、標準内装費、運営費。
- ・ 本事業にかかる共通プロモーション費用。
- ・ 催事等で中国国内での搬送が必要な際の運送費。
- ・ 催事開催時の共通通訳費

オークションについて

オークションへの出品は任意。第3回 Japan Leather Fair に出展するが、オークションには商品を出品しない、ということでも可。

※出展にあたっての注意事項

- ・ 本事業は中国企業と日本企業とのマッチングを目的としているため、**展示している商品自体を中国で販売することは禁止とします。**注文があった場合には、別途日本から送付すること(オークションの商品は除く)。
- ・ 中国のバイヤー等からの問い合わせに対応できる体制を整えること。